



120 litres

collecte du papierta

scheda tecnica

produit Sac **Sumus®** à fond croisé. Produit conforme au Décret CAM (Critères Environnementaux Minimaux et récompensés) relative à la gestion des services de collecte des déchets en Italie.

materiaux Papier kraft havane recyclé **100% post-consommation**

grammage 90 g/m²
75 + 75 g/m²

colles et encres Colle à base d'eau avec intégration vinylique, encre à base d'eau de couleur noire avec pigment en fibre de carbone.

certifications **HPB High Performance Bag** - UNI EN 13593:2003
FSC® - Forest Stewardship Council CQ-COC-000217
ATICELCA® 501 - livello **B**



Il marchio di Aticelca garantisce la massima responsabilità

Aticelca® 11543-0001

mesures

l = litres | mesures en cm

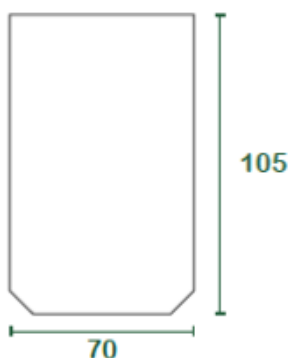
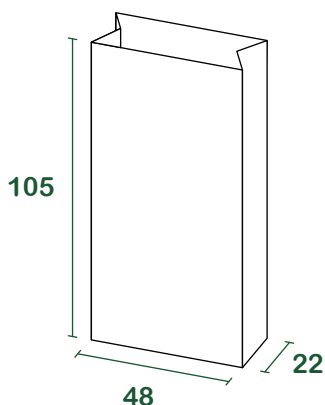

emballage

base [pcs/liasse]t	20
pcs/palette	3.000
dim. palette de chargement [cm]	100 _x 120 _x 175
poids brut palette [kg]	900
palettes/chargement	23
pcs/chargement	92.000